

Datenblatt / fiche technique

Toucan 10EL

• Max. Arbeitshöhe	• hauteur max. de travail	10.10m
• Max. Plattformhöhe	• hauteur max. de plate-forme	8.10m
• Plattform	• panier	0.70 x 0.90m
• Gesamtlänge	• longueur totale	E 2.82m
• Durchfahrtsbreite	• largeur de passage	B 0.99m
• Durchfahrtshöhe	• hauteur de passage	D 1.99m
• Bodenfreiheit	• garde au sol	G 10cm
• Oberwagendrehung	• rotation tourelle	345°
• Wenderadius aussen	• rayon de baraquage ext.	1.99m
• Steigfähigkeit	• pente max.	25%
• Geschwindigkeit	• vitesse	4.8km/h
• Max. Nutzlast	• charge utile max.	200kg
• Eigengewicht	• poids	2'600kg
• Betriebsart	• fonctionnement	Batterie 24V – 575 Ah

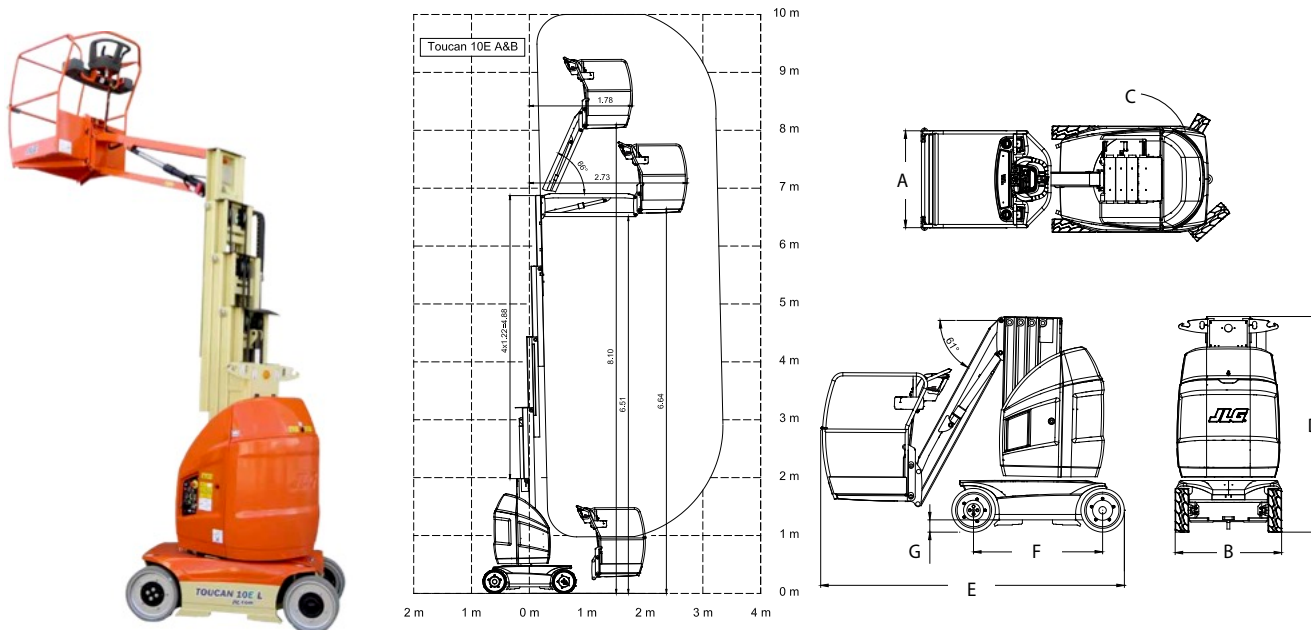

ACCESS TO THE IMPOSSIBLE